

ĐÔI NÉT VỀ TRANG PHỤC CỔ TRUYỀN CỦA NGƯỜI LÔ LÔ

LÝ HÀNH SƠN

Theo kết quả Tổng điều tra dân số và nhà ở năm 1999, người Lô Lô ở nước ta có 3.307 người, cư trú chủ yếu ở tỉnh Hà Giang và Cao Bằng. Trong tỉnh Hà Giang, họ sinh sống ở huyện Đông Văn và Mèo Vạc, còn ở tỉnh Cao Bằng chỉ có mặt ở huyện Bảo Lâm và Bảo Lạc. Theo một số tài liệu đã công bố, người Lô Lô ở nước ta được chia ra thành 2 nhóm: Lô Lô Đen và Lô Lô Hoa. Tại tỉnh Hà Giang, Lô Lô Hoa cư trú ở huyện Đông Văn và Mèo Vạc, Lô Lô Đen ở huyện Đông Văn. Riêng tỉnh Cao Bằng chỉ có nhóm Lô Lô Đen¹. Đến nay, nghiên cứu dân tộc học về người Lô Lô ở nước ta còn ít ỏi, được đề cập một cách khái quát trong một số công trình như: *Các dân tộc ít người ở Việt Nam (các tỉnh phía Bắc)* (1978) của Viện Dân tộc học; *Bộ đội cần biết về các dân tộc ở biên giới phía Bắc* (1983) của các tác giả Đặng Nghiêm Vạn, Hoàng Hoa Toàn, Ngô Vĩnh Bình và Đặng Văn Hường; *Văn hoá và nếp sống Hà Nhi, Lô Lô* (1985) của Nguyễn Văn Huy... Hiện nay, người Lô Lô ở nước ta vẫn còn duy trì nhiều đặc trưng văn hoá cổ truyền như nhà ở, trang phục, ăn uống, các nghi lễ gia đình, nhất là mảng văn hoá tinh thần. Dưới đây chỉ đề cập đến bộ trang phục cổ truyền của họ.

I. Y PHỤC

Mặc dù có nhiều yếu tố tác động trong quá trình lịch sử cũng như giao lưu văn hoá với nhiều tộc người anh em, nhưng đến nay phụ nữ Lô Lô ở nước ta vẫn sử dụng khá phổ biến bộ trang phục cổ truyền.

1.1. Y phục nữ

Theo lời kể của nhiều cụ cao tuổi người Lô Lô, từ lâu, phụ nữ Lô Lô mặc quần hoặc váy màu đen; mặc áo ngắn có trang trí nhiều hoa văn với các màu sắc: đỏ, hồng, trắng, vàng, xanh da trời... Qua điển dã dân tộc học vào năm 2001 và 2005 cho thấy, bộ nữ phục Lô Lô gồm các thành tố: khăn, áo, dây lưng, quần, váy, xà cạp và tạp dề hay còn gọi là tấm che phía ngoài váy hoặc quần. Tuy nhiên, hiện nay cũng có nhiều phụ nữ Lô Lô, nhất là thanh thiếu niên đã mặc theo một phổ thông.

- Khăn (quaoay chế)²

Phụ nữ Lô Lô ở Hà Giang thường dùng loại khăn quấn đầu màu chàm hoặc đen với nhiều kích cỡ khác nhau, tùy thuộc vào tập quán của từng địa phương. Khăn có chiều dài từ 150 đến 200 cm, rộng khoảng 25 cm với các chùm tua màu đính ở hai đầu. Những tua này có thể màu chàm hoặc đen, tức là màu nền của khăn, dài khoảng từ 30 đến 35 cm. Khăn của trẻ em thì tùy theo lứa tuổi mà có kích cỡ khác nhau. Có một đặc điểm là khăn của phụ nữ Lô Lô trang trí khá công phu ở hai đầu. Khăn có khổ rộng khoảng 25 cm x 35 cm. Sự trang trí đó được thể hiện bằng cách gắn các tua sợi màu có đính hạt cườm và thêu hoặc khâu đắp các mảnh vải nhỏ hình tam giác với những màu sắc khác nhau, chủ yếu là các màu: đỏ, hồng, xanh, vàng, trắng cùng với màu nền của khăn. Song, việc thêu và đắp các mảnh vải màu đó lại được sắp xếp theo những họa tiết hoa văn nhất định như những hình

¹. Xem: *Các dân tộc ít người ở Việt Nam (các tỉnh phía Bắc)*, Nxb Khoa học xã hội, Hà Nội 1978, tr. 375.

². Một số tên gọi bằng tiếng Lô Lô trong bài viết này là tiếng Lô Lô ở xã Lũng Cú, huyện Đông Văn, tỉnh Hà Giang.

vuông, hình tam giác, hình hoa 4 cánh, hình mặt trời cách điệu... Hơn nữa, ở giữa khăn còn trang trí các hoa văn hình hoa đào màu trắng, còn chỗ mép hai đầu khăn, nơi gắn các tua dài cũng thêu trang trí bằng chỉ màu. Phải nói rằng, chiếc khăn của phụ nữ Lô Lô ở đây được trang trí rất kỳ công.

Với phụ nữ Lô Lô ở xóm Lô Lô Chải, xã Lũng Cú, huyện Đồng Văn, ngoài chiếc khăn dài còn thêm một chiếc khăn mặt, gọi là *piu pò*, có kích cỡ khoảng 65 cm x 45 cm. Đó là chiếc khăn mặt bình thường màu hồng nhạt, có thể là khăn mặt Trung Quốc, nhưng đã được đồng bào khâu và trang trí xung quanh mép khăn bằng các chùm tua len nhiều sắc màu, chủ yếu là màu đỏ, hồng và vàng. Trong mỗi chùm tua len còn đính thêm những hạt cườm với nhiều màu sắc khác nhau. Khi đội khăn, người ta phủ chiếc khăn mặt này lên đầu, để hở trán và mặt, sau đó quấn khăn dài ra phía ngoài.

Khác với phụ nữ Lô Lô ở Hà Giang, phụ nữ Lô Lô ở Cao Bằng sử dụng hai loại khăn khác nhau về màu sắc, đó là khăn trắng và khăn đen. Khăn trắng làm từ vải tự dệt chưa nhuộm màu, dài 100 cm, rộng 20 cm; khăn đen (cũng có thể màu chàm) được khâu từ vải tự dệt, dài 100 cm, rộng 50 cm. Khi đội, họ đội khăn trắng trước bằng cách quấn quanh đầu và phải quấn hết khăn, sau đó đội tiếp khăn đen dưới dạng gấp làm ba theo chiều dài rồi quấn lên đầu 2 vòng và buộc ra phía sau, nếu còn thừa thì bỏ thông xuống lưng. Như vậy, phụ nữ ở đây phải đội một lúc hai chiếc khăn với hai màu sắc khác nhau. Đáng chú ý là hai chiếc khăn này không có sự thêu thùa trang trí hoa văn và cũng không gắn các tua màu ở hai đầu khăn như phụ nữ Lô Lô ở Hà Giang.

Nếu so sánh các loại khăn của phụ nữ Lô Lô ở 2 tỉnh Hà Giang và Cao Bằng có thể khẳng định rằng trước đây, phụ nữ Lô Lô ở Hà Giang

cũng đội khăn trắng. Sau này, do ở vùng này không còn trồng bông dệt vải nên họ mới thay khăn trắng bằng khăn mặt. Còn phụ nữ Lô Lô ở Cao Bằng do duy trì tập quán trồng bông dệt vải và làm chàm nên hiện nay vẫn theo phong tục quấn khăn trắng ở phía trong, đội khăn đen ra ngoài.

- Áo (*sang mi piang*)

Theo lời kể của ông Vàng Dì Lại, người Lô Lô ở xóm Lô Lô Chải, xã Lũng Cú, huyện Đồng Văn và ông Lò Mí Páo, người Lô Lô ở thị trấn Mèo Vạc, tỉnh Hà Giang thì xưa nay, phụ nữ Lô Lô mặc áo ngắn bằng vải thô được trang trí rất nhiều hoa văn với nhiều màu sắc sặc sỡ. Qua khảo sát cho thấy, chiếc áo cổ truyền của phụ nữ Lô Lô rất rộng rãi, kích cỡ vừa tầm vóc người sử dụng nhưng khá ngắn, tay áo rộng và hơi chùng. Áo của phụ nữ Lô Lô Đen ở Hà Giang cổ vuông, mặc chui đầu. Còn áo của phụ nữ Lô Lô Đen ở Cao Bằng cổ vuông, xẻ ngực, cài khuy bằng vải màu hoặc đồng. Áo của phụ nữ Lô Lô Hoa cổ tròn, xẻ ngực, cài khuy bằng đồng. Tuy vậy, áo cổ truyền của họ đều có sự thống nhất ở chỗ là nền vải màu đen hoặc màu chàm. Hầu như toàn bộ chiếc áo đều được thêu và đắp vải màu trang trí với các màu: đỏ, hồng, vàng, xanh da trời và tím nhạt, trong đó, màu đỏ và vàng là chính. Riêng hai bên nách thì đắp vải màu xanh, chủ yếu xanh da trời (xem hình 1). Còn hai cánh tay áo được thêu hình chim, sóng nước... kết hợp khâu ghép nhiều vòng vải đỏ, xanh và đen. Các phần khác như phần áo phía trước, phía sau lưng và gấu áo cũng thêu hoặc ghép vải màu và trang trí các hoa văn như ở chiếc khăn dài đã nêu trên. Chẳng hạn, các loại hoa văn hình tam giác nhiều màu hoặc nhiều hình tam giác nhỏ được khâu ghép lại thành hình vuông, hình dích dắc, hình dấu thập to và bốn dấu nhân nhỏ ở bốn góc hình chữ thập, hình đường thẳng song song, hình sóng nước, hình chim...

Tuy nhiên, cách trang trí hoa văn mang yếu tố địa phương rõ rệt. Đối với áo của phụ nữ Lô Lô ở xã Lũng Cú, huyện Đồng Văn (Hà Giang) thì không trang trí phần che ngực và phần trên của lưng, tức là chỉ trang trí phần áo che bụng và nửa dưới của lưng áo. Còn áo của phụ nữ Lô Lô ở xóm Sáng Pả A thuộc thị trấn Mèo Vạc (Hà Giang) chỉ có hai vai là màu nền của áo, các phần khác được thêu hoặc đắp vải màu trang trí. Riêng áo của phụ nữ Lô Lô ở huyện Bảo Lạc và Bảo Lâm (Cao Bằng) chỉ trang trí hoa văn ở hai ống tay áo, phần sống lưng, nếp ngực và mép gấu. Cụ thể, mỗi bên ống tay áo có thêu và đắp các vòng vải nhiều màu sắc khác nhau, phần sống lưng áo được thêu những hoa văn dạng hình

hoa hay hình vuông nhỏ nhưng bố cục sao cho thành 3 hay 4 hình vuông lớn hơn xếp dài theo lưng áo với các màu vàng, đỏ, trắng, hồng...

Với những đặc điểm trên, có thể nói rằng, việc hoàn thành một chiếc áo của phụ nữ Lô Lô, nhất là phụ nữ Lô Lô ở Hà Giang không thể một sớm một chiều mà phải có thời gian và trải qua nhiều khâu chuẩn bị rất công phu. Đó là các khâu như: dệt vải, nhuộm chàm, thêu thùa, trang trí các loại hoạ tiết hoa văn theo quy định của phong tục, cắt và khâu các miếng vải màu để ghép thành hoa văn thay cho việc thêu hoặc đắp vào những chỗ đã được tập quán truyền lại, sau cùng mới khâu ghép các mảnh vải đã thêu thùa hay đắp vải màu thành chiếc áo.

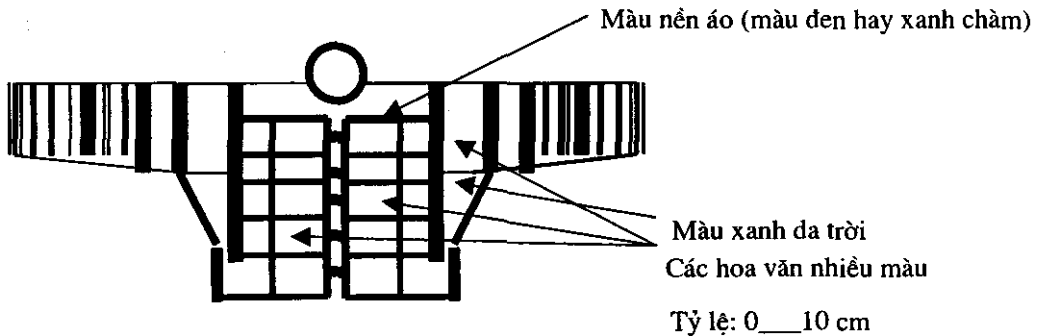

Hình 1: Hình vẽ minh hoạ chiếc áo của phụ nữ Lô Lô ở thị trấn Mèo Vạc

- Quần (*sang mì lo*)

Hiện nay, phụ nữ Lô Lô ở huyện Mèo Vạc tỉnh Hà Giang và ở tỉnh Cao Bằng đều mặc quần màu đen hay màu chàm, cắt may theo dạng ống chân què, dài đến mắt cá chân, không có túi, cạp lá toạ hoặc luồn dây, không thêu thùa hay khâu ghép vải màu trang trí. Riêng quần mặc trong lễ hội của phụ nữ Lô Lô ở Mèo Vạc có nét đáng chú ý. Quần này cũng được may, khâu theo kiểu chân què, dài ngắn tùy theo nhu cầu của người sử dụng, thường dài đến mắt cá chân. Song, cả mặt trước và mặt sau của quần đều được trang trí hoa văn ở vị trí khá tương xứng với nhau; ống rất

rộng, khoảng 35 - 40 cm, thậm chí còn rộng hơn, cạp cũng rộng và cao từ 6 đến 10 cm (xem hình 2).

Khi mặc, quần được giữ chặt bằng việc buộc dây lưng. Các hoa văn trang trí trên quần cũng giống với một số hoa văn trang trí trên áo, đó là những hình tam giác con làm từ các mảnh vải màu hồng, đỏ, trắng, vàng và tím nhạt. Các hình tam giác con đó lại được sắp xếp để thành hình vuông hoặc hình tam giác khác to hơn. Trước đây, những hình tam giác này được thêu thùa rất công phu bằng chỉ màu, còn hiện nay thường cắt vải màu khâu ghép lại như đã trình bày.

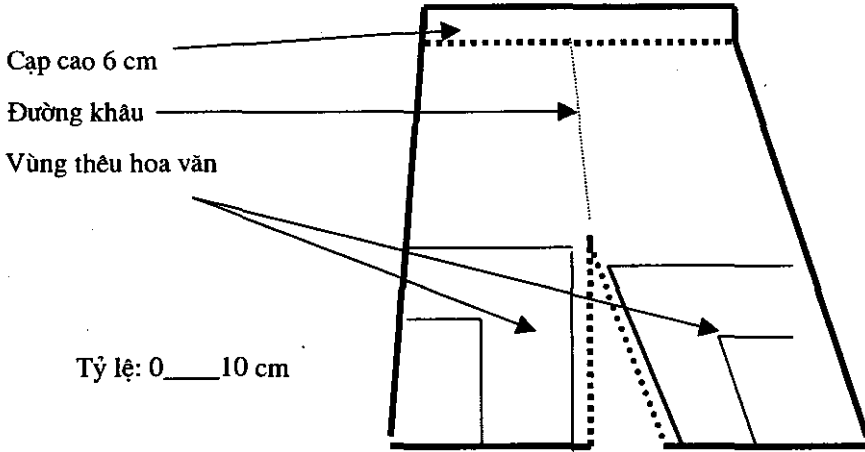

Hình 2: Chiếc quần của phụ nữ Lô Lô ở Mèo Vạc

- Tạp dề (thu su)

Theo lời kể của các cụ già người Lô Lô, từ xưa, phụ nữ của tộc người này đã dùng tạp dề, nhưng chỉ là một miếng vải hình chữ nhật hoặc hình thang cân, tức là hẹp dần về phía cạp. Hiện nay, loại tạp dề này vẫn được phụ nữ Lô Lô ở Hà Giang sử dụng, còn ở tỉnh Cao Bằng không thấy ai sử dụng nữa. Khi đeo tạp dề, họ để một đầu

cạp ở chỗ ngang rốn phía trước mặt, sau đó quấn đầu kia vòng qua sau lưng như dạng mặc váy quần và quần về phía trước, sau đó buộc thắt lưng ra ngoài. Miếng tạp dề có chiều ngang quấn qua bụng khoảng từ 70 cm đến 100 cm, chiều dọc từ 50 cm đến 60 cm, do đó, khi đeo dài đến gần bắp chân (xem hình 3).

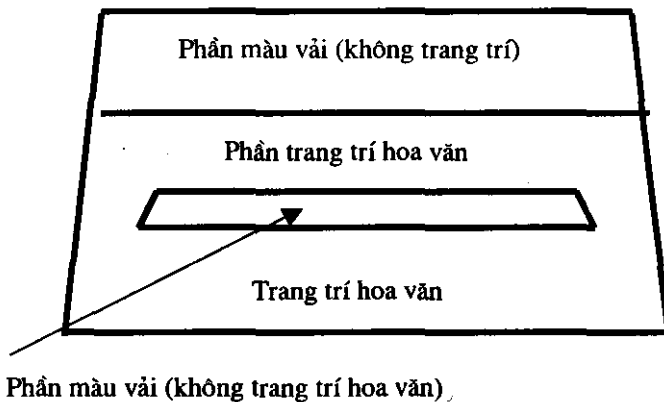

Phần màu vải (không trang trí hoa văn)

Tỷ lệ: 0 ___ 10 cm

Hình 3: Miếng tạp dề của phụ nữ Lô Lô ở huyện Mèo Vạc, tỉnh Hà Giang

Tạp dề có đặc điểm là phần giáp với cặp và một phần nhỏ ở giữa không trang trí hoa văn, còn lại các phần khác đều được trang trí rất nhiều hoa văn khác nhau bằng cách thêu hoặc ghép những miếng vải màu đỏ, hồng, vàng, trắng và xanh nhạt cùng với việc đính các tua sợi màu, hạt cườm hay những đồng tiền kẽm dọc theo chân và hai bên sườn. Tất nhiên, những hoa văn được tạo thành cũng mang yếu tố địa phương đậm nét. Chẳng hạn, phụ nữ Lô Lô ở thị trấn huyện Mèo Vạc thường kết hợp với màu sắc để tạo ra những hình tam giác, hình vuông, hình ngôi sao...; còn phụ nữ Lô Lô ở xã Lũng Cú, huyện Đồng Văn lại chú ý đến những hình tròn, hình mặt trời, đường sóng biển cùng với việc trang trí các tua len hay sợi màu có đính nhiều hạt cườm, không những ở mép mà cả phía trong tạp dề.

- Dây lưng (*thu su pi*)

Thông thường, khi mặc xong quần hoặc váy và quần tạp dề thì người ta luồn dây lưng qua cặp tạp dề rồi buộc ở phía trước bụng để giữ chặt tạp dề và quần, sau đó mới mặc chiếc áo ngắn có trang trí hoa văn. Dây lưng của phụ nữ Lô Lô

mang tính địa phương khá rõ nét. Tại xã Lũng Cú, huyện Đồng Văn người ta sử dụng 4 chiếc dây mỏng và nhỏ, có trang trí các tua sợi hay len màu hồng, vàng và xanh ở các đầu dây với mục đích tạo ra màu sắc sặc sỡ. Cũng có trường hợp dây lưng là một miếng vải đen hay chàm mà hai đầu được thêu và gắn những tua chỉ xanh đỏ sặc sỡ. Ngược lại, ở huyện Mèo Vạc, phụ nữ Lô Lô thường sử dụng một chiếc dây lưng màu chàm hoặc đen dài khoảng 100 cm, rộng gần 13 cm, hai đầu được trang trí khá công phu giống như hai đầu của chiếc khăn dài đã nói ở trên. Còn ở Cao Bằng, dây lưng của phụ nữ Lô Lô chỉ là một miếng vải màu chàm rộng 50 cm, dài khoảng 100 cm, giống như chiếc tạp dề ngắn nhưng không trang trí hoa văn.

- Xà cặp (*thí ly*)

Xà cặp của phụ nữ Lô Lô được khâu bằng vải hoa màu hơi tối, thường màu đen hay màu chàm. Tất nhiên, đối với những người cao tuổi có thể không cần đến vải hoa. Xà cặp có đặc điểm là được khâu thành ống giống như ống chân. Đầu dưới của xà cặp được luồn dây chun, còn đầu trên thì để hở (xem hình 4).

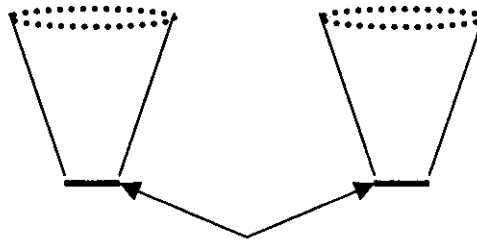

Đầu có dây chun

Tỷ lệ: 0 ___ 10 cm

Hình 4: Hình ảnh minh họa đôi xà cặp

Khi mang xà cặp, họ xỏ chân qua đầu có chun, còn đầu trên thì được buộc dây ở chỗ bắp chân. Dây buộc xà cặp tuy nhỏ nhưng được trang

trí khá đẹp, giống như cách trang trí các đầu dây lưng của phụ nữ Lô Lô ở xã Lũng Cú, huyện Đồng Văn. Qua so sánh cho thấy, loại xà cặp

ống này cũng tương đồng với một số tộc người láng giềng như Cơ Lao, Nùng, Hoa...

- Váy (*dung*)

Trong các làng Lô Lô được khảo sát, hiện nay chỉ còn thấy phụ nữ Lô Lô ở xóm Lô Lô Chải, xã Lũng Cú, huyện Đồng Văn mặc váy bằng lụa hay nhung đen. Theo lời kể của người dân, hiện nay, phụ nữ Lô Lô ở đây thường mặc váy trong những ngày lễ hội, đặc biệt là lúc sang thế giới bên kia. Tuy vậy, cũng có không ít trẻ em mặc váy. Họ cho rằng mặc váy vừa tiện lợi, vừa hoà đồng với người Hmông láng giềng.

Váy được may dạng hình ống hoặc để hở; khá rộng, dài khoảng từ 50 đến 60 cm tùy theo chiều cao của người mặc. Váy có 2 đoạn chiết li, cụ thể là ở dưới cạp và ở gần đầu gối. Nếu là váy hở, ở phía 2 đầu của cạp có khâu thêm dây bằng vải để buộc vào bụng khi mặc. Váy có đặc điểm là không thêu hoặc in hoa văn trang trí.

- Giấy

Thường ngày phụ nữ Lô Lô ít đi giấy nhưng trong ngày lễ, tết cổ truyền hoặc trong những ngày trời lạnh họ đi giấy vải. Trước đây, họ có tập quán làm giấy từ vải đã được nhuộm chàm, nhưng đã từ lâu, họ bỏ tập quán này để mua giấy ở chợ. Hiện nay, trong những ngày lễ, phụ nữ Lô Lô thường đi loại giấy vải nhưng đen có quai hậu của Trung Quốc giống như giấy của người Nùng ở nước ta, còn các ngày thường thì đi dép nhựa hoặc giấy ba ta. Riêng các cụ già thì vẫn hay đi chân đất.

1.2. Y phục của đàn ông

Theo lời kể của các cụ già Lô Lô, từ lâu, đàn ông Lô Lô mặc bộ y phục giống như một số tộc người ở miền núi phía Bắc như Nùng, Hmông... Bộ y phục này gồm: áo, quần, mũ và khăn. Với đàn ông ở các lứa tuổi, y phục của họ đều không có sự thay đổi về cách cắt may, chỉ khác nhau về kích cỡ.

- Mũ và khăn

Trước đây, đàn ông Lô Lô đội khăn dài. Chiếc khăn dài của họ giống như của phụ nữ, màu chàm hay đen, dài khoảng 200 cm, rộng 24 cm, có đính nhiều tua màu và thêu trang trí hoa văn ở hai đầu. Khi đội thì quấn quanh đầu như đội khăn xếp của người Việt xưa kia. Hiện nay, lớp người già và trung niên thường đội mũ nồi hay mũ dạ lưỡi trai của Trung Quốc, còn lớp thanh niên thì để đầu trần. Riêng trẻ em Lô Lô ở Hà Giang đội loại mũ mà trẻ em Hmông vẫn đội, còn ở Cao Bằng họ hay đội loại mũ mua ở chợ.

- Áo (*sang pỏ piàng*)

Hiện nay, đàn ông Lô Lô ở Hà Giang mặc cùng loại áo với người Hmông, dạng tứ thân, màu đen, cổ tròn, ống tay hẹp, xẻ ngực, cài khuy bằng vải. Áo được xẻ tà, thường có bốn túi không nắp (xem hình 5). Công việc may, khâu chiếc áo này cũng khá đơn giản bởi vì không phải thêu hoa văn trang trí. Mặt khác, hiện nay, việc kiếm vải sợi cũng không mấy khó khăn nên các gia đình Lô Lô ở đây vẫn duy trì tập quán tự cắt may áo cho các thành viên nam ở mọi lứa tuổi.

Khác với đàn ông Lô Lô ở Hà Giang, đàn ông Lô Lô ở Cao Bằng mặc loại áo 5 thân được làm từ vải chàm tự dệt, cắt giống như áo của phụ nữ Nùng, tức là khoét nách, xẻ tà, cổ tròn và có hò, cài khuy về nách phải. Khuy áo gồm 4 chiếc bằng đồng hay nhựa, trong đó, một chiếc cài ở phía dưới cổ, chiếc thứ hai cài ở ngực, chiếc thứ ba cài ở nách và chiếc thứ tư cài ở chỗ xẻ tà. Đặc biệt, áo khá dài, tà áo phải phía trước chỉ rộng bằng một nửa tà áo trái và được cắt ngắn đến chỗ xẻ tà rồi khâu một cái túi ở phía trên (xem hình vẽ 6). Như vậy, đuôi áo chỉ có 2 mảnh bằng nhau: 1 mảnh ở phía sau và 1 mảnh ở phía trước. Trên áo không khâu thêm túi, không thêu trang trí hoa văn hay đắp vải đỏ.

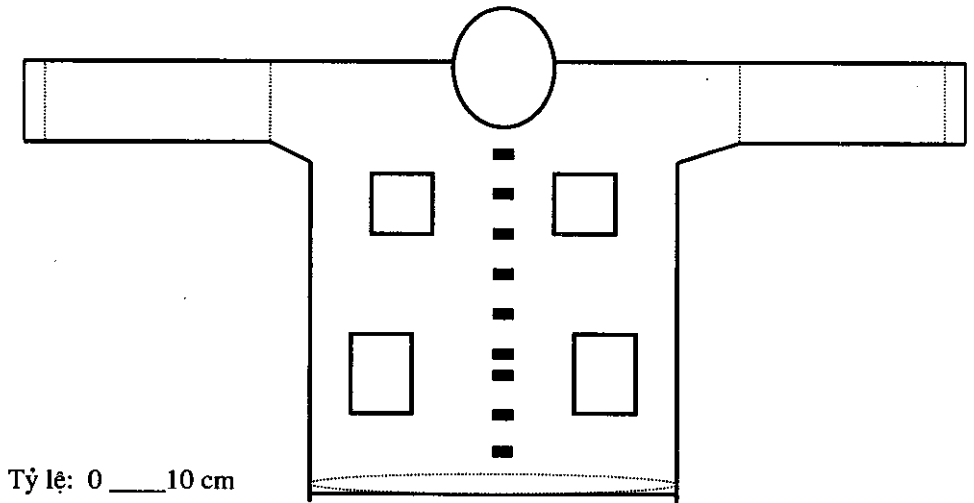

Hình 5: Áo của đàn ông Lô Lô ở Hà Giang

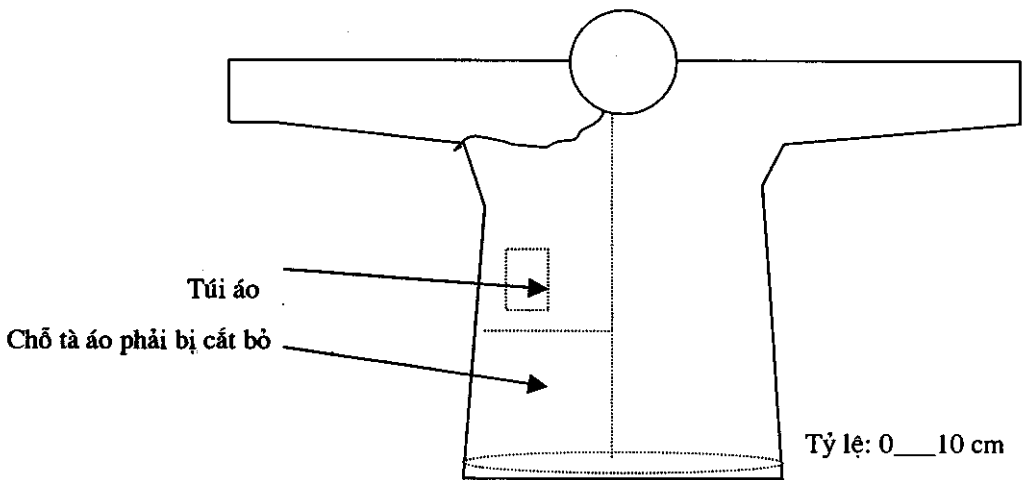

Hình 6: Áo của đàn ông Lô Lô ở Cao Bằng

- Quần (*sang pơ lo*)

Người đàn ông Lô Lô mặc loại quần giống như quần của người Nùng hoặc người Hmông. Quần màu đen hay màu chàm, cắt theo kiểu lá

tọa, ống rộng, dài đến mắt cá chân, không có túi (xem hình 7). So với áo thì việc cắt may quần còn đơn giản hơn nhiều. Hiện nay, nhiều đàn ông Lô Lô ưa thích mặc loại quần bộ đội hoặc quần âu, bởi tính thông dụng và dễ mua ở chợ.

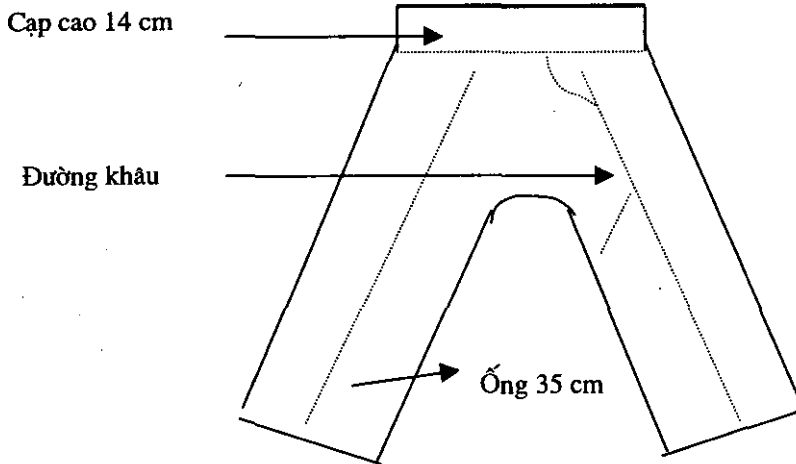

Hình 7: Quần của đàn ông Lô Lô

- Giấy, dép*

Theo các cụ già, xưa kia đàn ông Lô Lô thường đi loại giấy giống như giấy của phụ nữ, do chính họ tự làm hoặc mua ở chợ. Hiện nay, đàn ông có tuổi thường đi loại giấy vải ba ta đế bằng cao su do các nhà máy giấy sản xuất, thanh niên thì tùy theo điều kiện kinh tế của từng gia đình mà đi giấy da hay loại giấy vải khác đắt tiền hơn. Có nhiều người, kể cả nam và nữ thích đi dép nhựa.

2. TRANG SỨC

So với một số tộc người anh em như Dao, Thái, Khơ Mú hoặc Cống... đồ trang sức của người Lô Lô cũng không kém phần phong phú. Điển dã tại nhiều địa phương cho thấy, phụ nữ Lô Lô sử dụng khá nhiều loại đồ trang sức bằng bạc. Cụ thể, mỗi người phụ nữ thường có từ 2 đến 4 chiếc vòng cổ (*quàng*), 2 đến 4 chiếc vòng tay (*lo tư*), 1 hoặc 2 đôi khuyên tai (*keng thê*)¹, nhiều chiếc cúc áo bằng đồng, nhiều loại nhẫn, dây chuyền và một chùm dây xà tích bằng bạc với nhiều bộ đồ khác nhau được làm từ bạc như những chuông nhạc nhỏ, que tâm, dao con, cánh hoa hình bướm, nhíp, bấm móng tay... mà người Lô Lô ở xã Lũng Cú (huyện Đông Văn) gọi là

phiu tso ca long. Ngoài ra, như đã trình bày, phụ nữ Lô Lô còn sử dụng khá nhiều loại tua sợi hay len nhiều màu khác nhau, đặc biệt là hạt cườm với không ít sắc màu để trang trí cho bộ y phục của mình. Đặc biệt, hàng ngày, khi đi làm ruộng nương, phụ nữ Lô Lô ở tỉnh Cao Bằng còn đội nón (*hú*) tự đan khung bằng nan tre lợp lá chít. Nón này có đặc điểm là không loe dần từ đỉnh xuống đáy như nón của người Việt mà bằng phẳng giống như cái đĩa tròn. Có lẽ do phụ nữ Lô Lô ở đây đội 2 cái khăn dài màu trắng và đen nên khi đội xong thường tạo thành một cái vành khá to và bằng phẳng ở đỉnh đầu, rất thích hợp cho việc đội loại nón hình đĩa tròn.

Khác với nữ giới, trước đây, nam giới Lô Lô thường đeo vòng tay bằng bạc hoặc bằng đồng và dùng nhiều nhẫn. Tuy nhiên, cũng có nhiều người thích dùng dây chuyền, đeo vòng cổ bằng bạc. Vòng của họ thường bé hơn so với vòng cổ của phụ nữ. Mặt khác, hiện nay, đàn ông cũng như phụ nữ Lô Lô ở tỉnh Cao Bằng vẫn còn hay đeo tấm che nắng hoặc mưa (*bạ*) tự đan bằng nan tre, phía trong lót lá chít.

Tất cả các loại đồ trang sức bằng kim loại như vòng cổ, khuyên tai, dây xà tích, nhẫn... thường được thế hệ trước trao truyền lại hoặc mua của tộc người láng giềng. Tuy vậy, cũng có trường

¹. Một đôi bằng bạc và một đôi bằng vàng hoặc mạ vàng.

hợp người Lô Lô thuê thợ kim hoàn người Hoa hoặc người Hmông gia công.

Hiện nay, việc sử dụng đồ trang sức vẫn còn thấy phổ biến trong cộng đồng người Lô Lô. Những trang sức như vòng cổ, khuyên tai, đặc biệt là vòng tay bằng bạc cùng với bộ dây chuyền, xà tích vẫn được phụ nữ sử dụng trong những ngày lễ, tết của mình. Các tua chỉ màu bằng len hay sợi cùng với hạt cườm màu vẫn luôn được sử dụng để trang trí cho bộ y phục cổ truyền thêm đẹp và lộng lẫy. Trẻ em ít sử dụng các đồ trang sức bằng bạc nhưng lại dùng các đồ trang sức bằng nhựa hoặc giả bạc được mua ở chợ.

3. MỘT VÀI NHẬN XÉT

- Trên cơ sở nền kinh tế tự cấp, người Lô Lô đã tạo ra cho mình bộ trang phục cổ truyền đặc sắc, phản ánh được trình độ nghề thủ công khá cao của họ. Tất cả các khâu từ cắt may, ghép các mảnh vải màu thành hoa văn, thêu trang trí, gấn các tua sợi hay len màu, đính hạt cườm... đều dựa vào đôi tay và những công cụ thô sơ nhưng đã tạo nên những sản phẩm không chỉ đáp ứng nhu cầu mặc của họ mà còn thể hiện được nét riêng mang tính tộc người sâu sắc.

- Mặc dù có một số yếu tố mang tính địa phương nhưng phần lớn các mô típ hoa văn và cách trang trí màu sắc trên y phục, đặc biệt là nữ phục của người Lô Lô đều thống nhất và rất đa dạng, phong phú. Đó là kết quả của một quá trình lao động sáng tạo lâu đời với tính kế thừa đã trở thành truyền thống của người phụ nữ Lô Lô. Họ không chỉ cần cù trong lao động sản xuất, nuôi con và xây dựng tổ ấm gia đình mà còn chịu khó tận dụng mọi thời gian rỗi để tạo ra và duy trì bộ trang phục truyền thống đặc sắc của dân tộc.

- Bên cạnh các mô típ hoa văn và cách trang trí màu sắc trên y phục, đồ trang sức của phụ nữ Lô Lô nói riêng, của người Lô Lô nói chung cũng thể hiện được tính tộc người rõ nét. Các đồ

trang sức này không giản đơn nhưng cũng không quá cầu kỳ, vừa đủ hài hoà với bộ y phục vốn đã trang trọng và lộng lẫy. Đó chính là nét đặc trưng trong văn hoá người Lô Lô được thể hiện qua bộ trang phục cổ truyền của họ.

- Trong quá trình sống cộng cư và mở rộng giao lưu, việc tiếp thu, ảnh hưởng văn hoá của tộc người khác là đương nhiên. Mặc dù có những nét riêng thể hiện ở cách tạo hình, kỹ thuật cắt may, màu sắc, hoạ tiết hoa văn trang trí... nhưng với cơ chế thị trường và xu hướng hội nhập hiện nay, bộ trang phục cổ truyền của người Lô Lô cũng đã và đang biến đổi. Vấn đề đặt ra là ngay từ bây giờ, Nhà nước và chính quyền địa phương cần có những chính sách để khuyến khích người Lô Lô cũng như nhiều tộc người khác duy trì bộ trang phục cổ truyền của mình.

Tài liệu tham khảo

1. Khổng Diễn (1995). *Dân số và dân số tộc người ở Việt Nam*, Nxb Khoa học xã hội, Hà Nội 1, tr.145 -146.
2. Nguyễn Văn Huy (1985). *Văn hoá và nếp sống Hà Nhi - Lô Lô*, Nxb Văn hoá, Hà Nội.
3. Hoàng Hoa Toàn (1975). *Người Lô Lô ở Bảo Lạc, Cao Bằng*, Tạp chí Dân tộc học, số 2.
4. Nguyễn Khắc Tụng, Ngô Vĩnh Bình (1981). *Đại gia đình các dân tộc Việt Nam*, Nxb Giáo dục, Hà Nội, tr. 137.
5. Đặng Nghiêm Vạn, Hoàng Hoa Toàn, Ngô Vĩnh Bình, Đặng Văn Hường (1983). *Bộ đội cần biết về các dân tộc ở biên giới phía Bắc*, Nxb Quân đội Nhân dân, Hà Nội, tr. 134.
6. Đặng Nghiêm Vạn (2003). *Cộng đồng quốc gia dân tộc Việt Nam*, Nxb Đại học Quốc gia Tp.HCM, tr. 325 - 326.
7. Viện Dân tộc học (1978). *Các dân tộc ít người ở Việt Nam (các tỉnh phía Bắc)*, Nxb Khoa học xã hội, Hà Nội, tr. 377 - 378.